

Leg press



Foto's en afbeeldingen kunnen afwijken van de leverantie. Deze zijn auteursrechtelijk beschermd en bedoelt ter indicatieve weergave.







Artikelnr.: RFB1002
Typegoedkeuringsnr.: N.t.b.
Normeringen: NEN-EN 16630

Omschrijving

Robinia hardhouten Leg Press, een fitness en beweegtoestel wat voornamelijk gebruikt wordt als buiten fitnessstoel. Echter voor de meer mobiele senioren en mindervalide, is deze ook geschikt om op een toegankelijke en veilige manier te bewegen en het lichaam sterk te houden. Met dit toestel kan men de beenspieren trainen, door jezelf al zittend af te duwen van de voetsteunen. Op deze manier vormt het eigen lichaamsgewicht de ballast om mee te trainen.

Wanneer het toestel geschikt dient te zijn voor op een speelplek, wordt hier in overleg een voorstel voor gedaan.

Kenmerken

| | | |
|---|---------------------------|------------------|
|  | Leeftijd | Vanaf 12 jaar |
|  | Lengte x breedte x hoogte | 120 x 50 x 210cm |
|  | Maximale valhoogte | <60cm |
|  | Minimale valzone | 420 x 350cm |
|  | Mindervalide geschikt | Nee |
|  | Gewicht | N.t.b. |

Sportfuncties

Fitness, beweegtoestel senioren.



Valzone & afmetingen

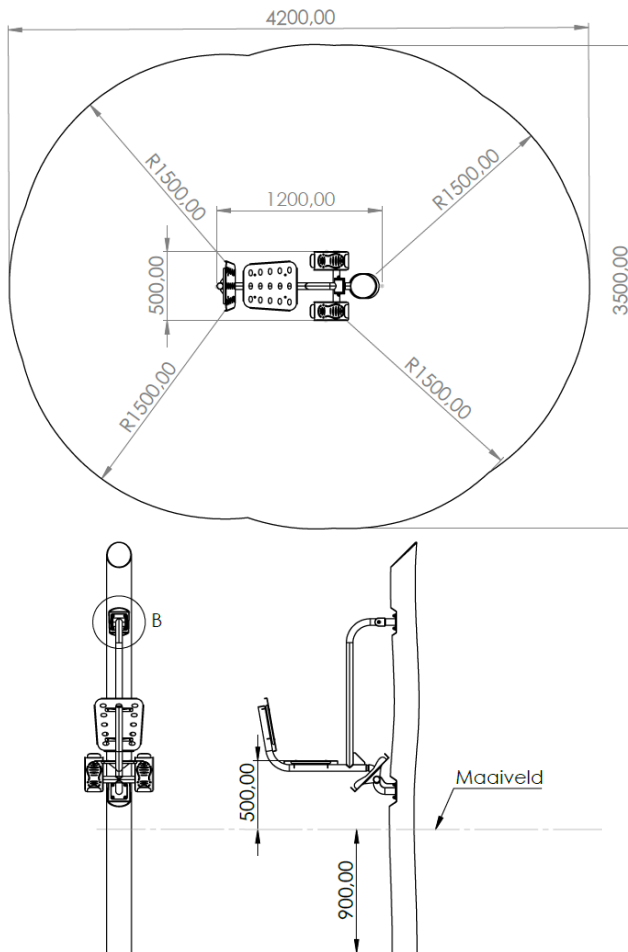

Materialen

Staander: Robinia hardhout
Stoel en stangen: Staal voorzien van zinkcoating en poedercoating

Bovenstaande tekeningen geven de technische uitvoering weer en kunnen zonder voorafgaande kennisgeving worden gewijzigd.

Ondergronden

Product specifieke informatie

| | |
|------------------------|--|
| Valdemping | N.v.t. |
| Oppervlakte ondergrond | N.t.b., in verband met soort gebruik, wijkt dit af van de valzone. |

Algemene informatie ondergronden

| Materiaal | Kenmerken | Laagdikte | Max. valhoogte |
|-----------------------|--------------------------|-----------|----------------|
| Bestrating/verharding | | | < 60cm |
| Natuurlijke bodem | Anders dan zie hieronder | | < 100cm |



| | | | |
|------------------------------|---|--------------------------|--------------------|
| Speel- zandbakzand | | N.t.b. | < 100cm |
| Gras (geen klei) | Goed geworteld | | < 150cm |
| Boomschors | Diam. 20 - 80mm | 30cm 40cm | < 200cm < 300cm |
| Houtsnippers | Diam. 5 - 30mm | 30cm 40cm | < 200cm < 300cm |
| Valdempend zand | Korrel 0,25 – 8mm | 30cm 40cm | < 200cm < 300cm |
| Grind (ronde kiezel) | Korrel 0,25 – 8mm | 30cm 40cm | < 200cm < 300cm |
| Kunstgras | Zonder valbreekplaten | | < 60cm |
| Kunstgras met valbreekplaten | Valhoogtes in overleg | Leverbaar in div. diktes | Oplopend tot 300cm |
| Rubbertegels | Valhoogtes in overleg | Leverbaar in div. diktes | Oplopend tot 300cm |
| Gietrubber valondergrond | Valhoogtes in overleg | Leverbaar in div. diktes | Oplopend tot 300cm |
| Kurk valondergrond | Valhoogtes in overleg | Leverbaar in div. diktes | Oplopend tot 300cm |
| Overige | Valhoogte in overleg of na beproeving d.m.v. HIC-meting (volg. NEN-EN 1177) | | |

Foto's (indicatief)

